

## Двигатель Scania DC13 072A

- номинальная мощность – **365 кВт**
- рабочий объем – **12,7 л, турбированный**
- рядный, 6-цилиндровый
- насос-форсунки с электронным управлением, поддержка CAN-шины
- расход топлива (100% мощ.) – **183 г/кВт\*ч**
- страна производства – Швеция 

ТЕХНИЧЕСКИЕ ХАРАКТЕРИСТИКИ	
Основная (номинал.) мощность <sup>1</sup>	365 кВт
Резервная (макс.) мощность <sup>2</sup>	403 кВт
Тип двигателя	дизельный, 4-тактный
Рабочий объём двигателя	12,7 л
Число, расположение цилиндров	6, рядное
Порядок работы цилиндров	1-5-3-6-2-4
Диаметр цилиндра / ход поршня	130 x 140 мм
Степень сжатия	16,3:1
Номинальная частота вращения	1500 мин <sup>-1</sup>
Система управления двигателем	электронная - Scania EMS, с поддержкой CAN-шины
Система впрыска топлива	прямой впрыск, насос-форсунки Scania PDE с электронным управлением
Вид наддува воздуха	турбонаддув с интеркулером типа "воздух-воздух"
Система охлаждения	жидкостная
Отбор мощности на вентилятор	10 кВт
Шаг приема нагрузки (step-load, G2), отн. основной мощности	69 %
Номинальное напряжение электрической системы	24 В
<b>УДЕЛЬНЫЙ РАСХОД ТОПЛИВА <sup>3</sup> :</b>	
при 100% ном. мощности	183 г/кВт*ч
при 75% ном. мощности	184 г/кВт*ч
при 50% ном. мощности	186 г/кВт*ч
<b>РАСХОД МАСЛА НА УГАР, ПРИ 100% МОЩНОСТИ</b>	
- относительно расхода топлива	0 %
- удельный расход масла	0,3 г/кВт*ч
<b>ЗАПРАВОЧНЫЕ ЕМКОСТИ:</b>	
- система смазки	45 л
- система охлаждения <sup>4</sup>	45 л
Стандартный период замены масла <sup>5</sup>	500 моточасов
Габариты (Д x Ш x В)	1519 x 860 x 1223 мм

Масса (без масла и охл. жидкости)	1050 кг
Ресурс до капитального ремонта	40000 моточасов

**Топливная система:**

- прямой впрыск, насос-форсунки Scania PDE с электронным управлением
- топливный фильтр предварительной очистки с влагоотделителем (10 микрон)
- топливный фильтр тонкой очистки (6 микрон)

**Система смазки двигателя:**

- насос системы смазки двигателя
- масляный фильтр, полнопоточный
- центробежный маслоочиститель (5-7 микрон)
- охладитель масла, интегрированный в блок

**Воздушная и газовыхлопная система:**

- воздухоочиститель с индикатором засоренности воздушного фильтра
- турбокомпрессор с перепускным электромагнитным клапаном и интеркулером
- защита на выпускном коллекторе

**Система охлаждения:**

- радиатор жидкостного охлаждения
- охладитель наддувочного воздуха типа «воздух – воздух»
- вентилятор толкающего типа диаметром 914 мм с защитной решеткой
- водяной насос, термостат

**Электрооборудование:**

- электронная система управления двигателем Scania EMS, с поддержкой CAN-шины (протокол SAE J1939), отвечающая ISO 8528-5 класс G3
- стартер, 1-полюсный, 24 В, мощностью 6 кВт
- электрогенератор, 1-полюсный, 28 В, 100 А
- встроенный жидкостный подогреватель 220В
- датчик давления масла
- датчики температуры и уровня охлаждающей жидкости
- датчик частоты вращения двигателя
- датчик температуры и давления наддувочного воздуха

# DC13 072A. 326-406 kW (373-460 kVA)

Fuel optimized



The engines for power generation from Scania are based on a robust design with a strength optimised cylinder block containing wet cylinder liners that can easily be exchanged. Individual cylinder heads with 4 valves per cylinder promotes reparability and fuel economy.

The engine is equipped with a Scania developed Engine Management System, EMS, in order to ensure the control of all aspects related to engine performance.

The injection system is based on electronically controlled unit injectors that gives low exhaust emissions with good fuel economy and a high torque. The engine can be fitted with many accessories such as air cleaners, radiators and PTOs in order to suit a variety of installations.

	Engine speed (rpm)			
	1500 rpm (50 Hz)		1800 rpm (60 Hz)	
	PRP	ESP	PRP	ESP
Gross power (kW)	326	356	372	406
Gross power (kVA)	373	408	421	460
Spec fuel consumption. Full load (g/kWh)	182	183	188	191
Spec fuel consumption. 3/4 load (g/kWh)	183	184	187	187
Spec fuel consumption. 1/2 load (g/kWh)	188	187	194	192
Heat rejection to cooling water (kW)	105	111	115	125

**PRP – Prime power:** For continuous operation at varying load. Max mean load factor of 70% of rated power over 24 h of operation. 1 hour/12 hours period of accumulated peak overload to 110%.

**ESP – Stand-by power:** For operation under normal varying load during a power outage. Not overloadable. Max mean load factor of 70% of rated power over 24 h of operation. Not for applications intended for more than 200 h/year.

### Standard equipment

- Scania Engine Management System, EMS
- Unit injectors, PDE
- Turbocharger
- Fuel filter and extra pre-filter with water separator
- Oil filter, full flow
- Centrifugal oil cleaner
- Oil cooler, integrated in block
- Oil filler, in valve cover
- Deep front oil sump
- Oil dipstick, in block
- Magnetic drain plug for oil draining
- Starter, 1-pole 6.0 kW
- Alternator, 1-pole 100A
- Flywheel, SAE 14
- Silumin flywheel housing, SAE 1 flange
- Front-mounted engine brackets
- Open crankcase ventilation
- Operator's manual

### Optional equipment

- Cooling package
- Fans
- Side-mounted PTO
- Exhaust connections
- Instrument panel
- Engine heater
- Stiff rubber engine suspension
- Air cleaner
- Closed crankcase ventilation
- Studs in flywheel housing
- Low coolant level reaction
- Fine tune potentiometer
- Ramp start delay
- Ramp up rate

# DC13 072A. 326-406 kW (373-460 kVA)

Fuel optimized

## Engine description

No of cylinders	6 in-line
Working principle	4-stroke
Firing order	1 - 5 - 3 - 6 - 2 - 4
Displacement	12.7 litres
Bore x stroke	130 x 160 mm
Compression ratio	16.3:1
Weight	1050 kg (excl oil and coolant)
Piston speed at 1500 rpm	8.0 m/s
Piston speed at 1800 rpm	9.6 m/s
Camshaft	High position alloy steel
Pistons	Steel pistons
Connection rods	I-section press forgings of alloy steel
Crankshaft	Alloy steel with hardened and polished bearing surfaces
Oil capacity	30-36 dm <sup>3</sup> (standard oil sump)
Electrical system	1-pole 24V

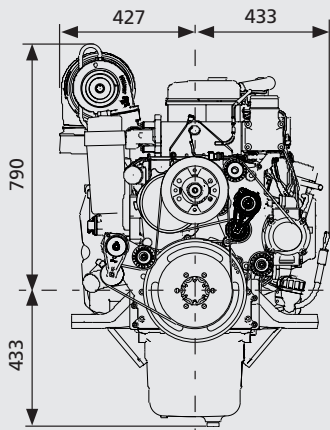
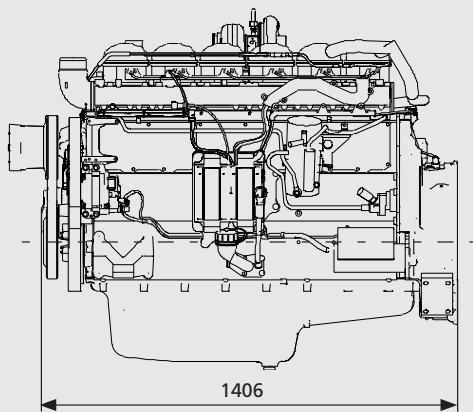

All dimensions in mm



SE 151 87 Södertälje, Sweden  
 Telephone +46 8 553 810 00  
 Telefax +46 8 553 829 93  
[www.scania.com](http://www.scania.com)  
[engines@scania.com](mailto:engines@scania.com)