

Vista Sezione 3-3

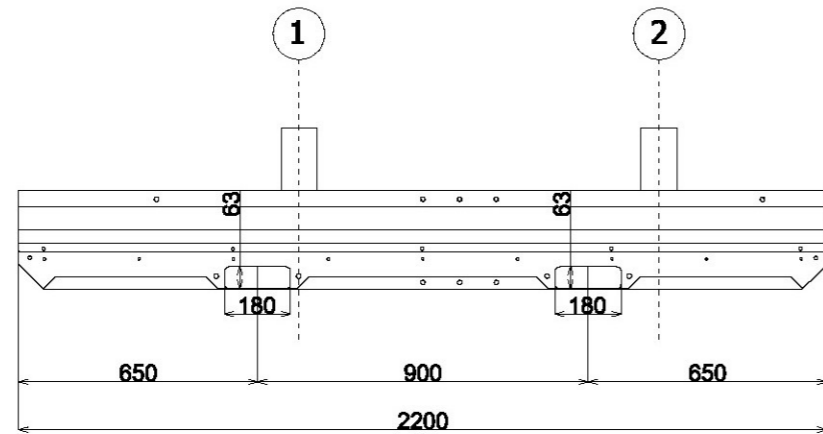

Vista Frontale

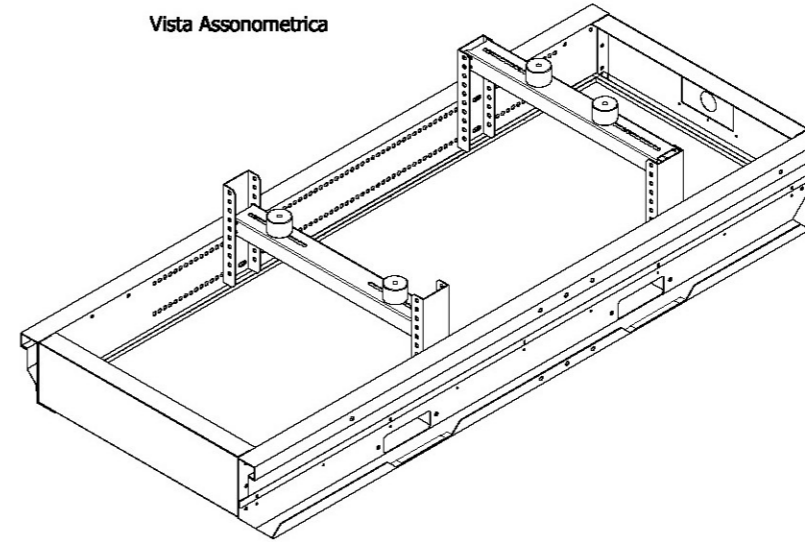
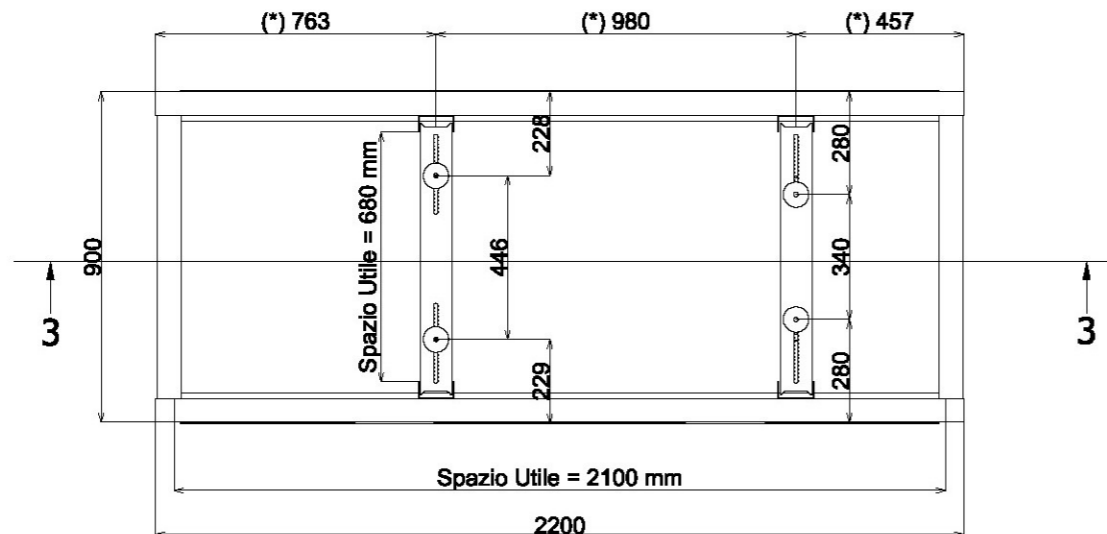
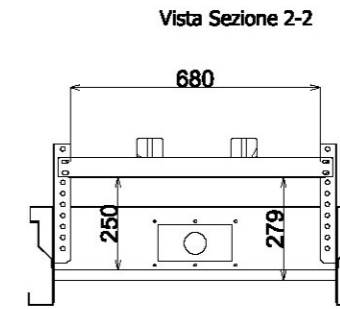
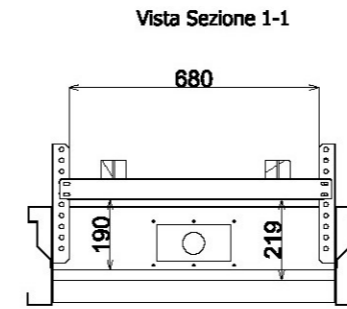

Vista dall'alto

NOTA :

(*) DATA L'ATTENDIBILITA' DEL DISEGNO DEL MOTORE (RADIATORE E CAMPANA)
 SI PRECISA CHE LE QUOTE CON IL RIFERIMENTO DEVONO ESSERE VERIFICATE
 PRIMA DEL MONTAGGIO NEL PRIMO ASSEMBLAGGIO ED INFINE COMUNICATI ALL' UTE.

Descrizione	N° DIS.	Q.TA'
Assieme basamento per generatore da 40 kVA Mot: FPT NEF 32AM1A Alt: Mecc Alte ECO 32 3S/4	Basamento E Cofanatura tipo R2S30 Tasselli Ø75	Tolleranza secondo UNI EN ISO 22768 m se ≤600 mm; c se ≥ 600 mm
		Scala 1:30 Pag.1 di 1 Rif. Foglio: A4 Firma: Romano Data: 08/04/2014 Visto: Giordano Unità di misura: mm
		DIS. N° R2S-DME02BASE REV N° 00