

Двигатель Scania DC13 072A (365 kW):

- номинальная мощность – **365 кВт**
- рабочий объем – **12,7 л, турбированный**
- рядный, 6-цилиндровый
- насос-форсунки с электронным управлением, поддержка CAN-шины
- расход топлива (100% мощ.) – **183 г/кВт*ч**
- страна производства – Швеция 

ТЕХНИЧЕСКИЕ ХАРАКТЕРИСТИКИ	
Основная (номинал.) мощность ¹	365 кВт
Резервная (макс.) мощность ²	403 кВт
Тип двигателя	дизельный, 4-тактный
Рабочий объём двигателя	12,7 л
Число, расположение цилиндров	6, рядное
Порядок работы цилиндров	1-5-3-6-2-4
Диаметр цилиндра / ход поршня	130 x 140 мм
Степень сжатия	16,3:1
Номинальная частота вращения	1500 мин ⁻¹
Система управления двигателем	электронная - Scania EMS, с поддержкой CAN-шины
Система впрыска топлива	прямой впрыск, насос-форсунки Scania PDE с электронным управлением
Вид наддува воздуха	турбонаддув с интеркулером типа "воздух-воздух"
Система охлаждения	жидкостная
Отбор мощности на вентилятор	10 кВт
Шаг приема нагрузки (step-load, G2), отн. основной мощности	69 %
Номинальное напряжение электрической системы	24 В
УДЕЛЬНЫЙ РАСХОД ТОПЛИВА ³ :	
при 100% ном. мощности	183 г/кВт*ч
при 75% ном. мощности	184 г/кВт*ч
при 50% ном. мощности	186 г/кВт*ч
РАСХОД МАСЛА НА УГАР, ПРИ 100% МОЩНОСТИ	
- относительно расхода топлива	0 %
- удельный расход масла	0,3 г/кВт*ч
ЗАПРАВОЧНЫЕ ЕМКОСТИ:	
- система смазки	45 л
- система охлаждения ⁴	45 л
Стандартный период замены масла ⁵	500 моточасов
Габариты (Д x Ш x В)	1519 x 860 x 1223 мм

Масса (без масла и охл. жидкости)	1050 кг
Ресурс до капитального ремонта	40000 моточасов

Топливная система:

- прямой впрыск, насос-форсунки Scania PDE с электронным управлением
- топливный фильтр предварительной очистки с влагоотделителем (10 микрон)
- топливный фильтр тонкой очистки (6 микрон)

Система смазки двигателя:

- насос системы смазки двигателя
- масляный фильтр, полнопоточный
- центробежный маслоочиститель (5-7 микрон)
- охладитель масла, интегрированный в блок

Воздушная и газовыхлопная система:

- воздухоочиститель с индикатором засоренности воздушного фильтра
- турбокомпрессор с перепускным электромагнитным клапаном и интеркулером
- защита на выпускном коллекторе

Система охлаждения:

- радиатор жидкостного охлаждения
- охладитель наддувочного воздуха типа «воздух – воздух»
- вентилятор толкающего типа диаметром 914 мм с защитной решеткой
- водяной насос, термостат

Электрооборудование:

- электронная система управления двигателем Scania EMS, с поддержкой CAN-шины (протокол SAE J1939), отвечающая ISO 8528-5 класс G3
- стартер, 1-полюсный, 24 В, мощностью 6 кВт
- электрогенератор, 1-полюсный, 28 В, 100 А
- встроенный жидкостный подогреватель 220В
- датчик давления масла
- датчики температуры и уровня охлаждающей жидкости
- датчик частоты вращения двигателя
- датчик температуры и давления наддувочного воздуха



DC13 072A. 365-449 kW (413-508 kVA)

Fuel optimized



The engines for power generation from Scania are based on a robust design with a strength optimised cylinder block containing wet cylinder liners that can easily be exchanged. Individual cylinder heads with 4 valves per cylinder promotes reparability and fuel economy.

The engine is equipped with a Scania developed Engine Management System, EMS, in order to ensure the control of all aspects related to engine performance.

The injection system is based on electronically controlled unit injectors that gives low exhaust emissions with good fuel economy and a high torque. The engine can be fitted with many accessories such as air cleaners, radiators and PTOs in order to suit a variety of installations.

	Engine speed (rpm)			
	1500 rpm (50 Hz)		1800 rpm (60 Hz)	
	PRP	ESP	PRP	ESP
Gross power (kW)	365	403	410	449
Gross power (kVA)	413	456	456	508
Spec fuel consumption. Full load (g/kWh)	183	186	191	195
Spec fuel consumption. 3/4 load (g/kWh)	184	183	187	187
Spec fuel consumption. 1/2 load (g/kWh)	186	185	192	190
Heat rejection to cooling water (kW)	112	119	127	143

PRP – Prime power: For continuous operation at varying load. Max mean load factor of 70% of rated power over 24 h of operation. 1 hour/12 hours period of accumulated peak overload to 110%.

ESP – Stand-by power: For operation under normal varying load during a power outage. Not overloadable. Max mean load factor of 70% of rated power over 24 h of operation. Not for applications intended for more than 200 h/year.

Standard equipment

- Scania Engine Management System, EMS
- Unit injectors, PDE
- Turbocharger
- Fuel filter and extra pre-filter with water separator
- Oil filter, full flow
- Centrifugal oil cleaner
- Oil cooler, integrated in block
- Oil filler, in valve cover
- Deep front oil sump
- Oil dipstick, in block
- Magnetic drain plug for oil draining
- Starter, 1-pole 6.0 kW
- Alternator, 1-pole 100A
- Flywheel, SAE 14
- Silumin flywheel housing, SAE 1 flange
- Front-mounted engine brackets
- Open crankcase ventilation
- Operator's manual

Optional equipment

- Cooling package
- Fans
- Side-mounted PTO
- Exhaust connections
- Instrument panel
- Engine heater
- Stiff rubber engine suspension
- Air cleaner
- Closed crankcase ventilation
- Studs in flywheel housing
- Low coolant level reaction
- Fine tune potentiometer
- Ramp start delay
- Ramp up rate

DC13 072A. 365-449 kW (413-508 kVA)

Fuel optimized

Engine description

No of cylinders	6 in-line
Working principle	4-stroke
Firing order	1 - 5 - 3 - 6 - 2 - 4
Displacement	12.7 litres
Bore x stroke	130 x 160 mm
Compression ratio	16.3:1
Weight	1050 kg (excl oil and coolant)
Piston speed at 1500 rpm	8.0 m/s
Piston speed at 1800 rpm	9.6 m/s
Camshaft	High position alloy steel
Pistons	Steel pistons
Connection rods	I-section press forgings of alloy steel
Crankshaft	Alloy steel with hardened and polished bearing surfaces
Oil capacity	30-36 dm ³ (standard oil sump)
Electrical system	1-pole 24V

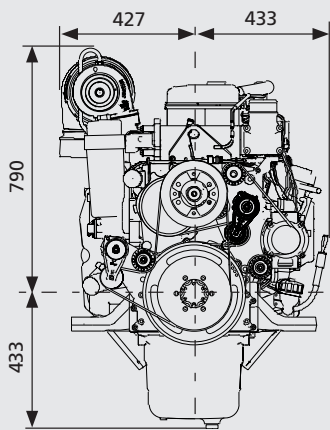
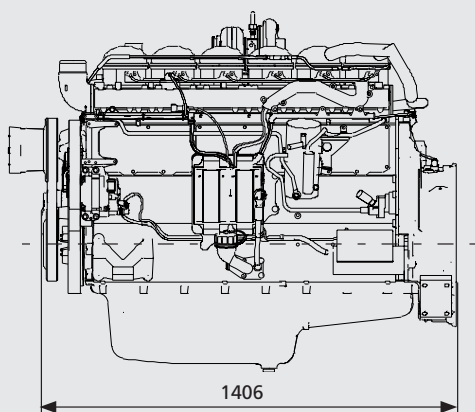

All dimensions in mm



<http://www.brizmotors.ru/equipment/fogo/fdt-900-ss/>